

# INSTALLATION INSTRUCTION MANUAL DE INSTALACIÓN

FOR  
PARA

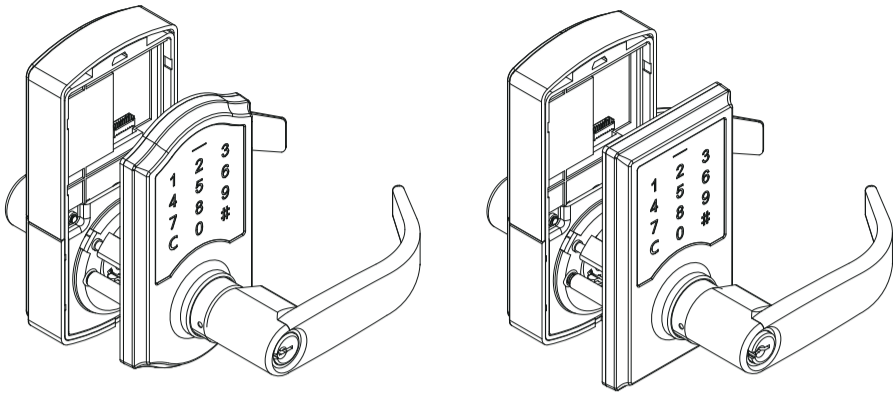

## 1 Safety Information Información de seguridad

Read the precautions and instructions in this manual before installing and using this lock. Save this manual for future reference.

Lea las precauciones e instrucciones de este manual antes de instalar y usar este cerradura. Guarde este manual para consultarlo en el futuro.

**CAUTION / ADVERTENCIA:**  
Please use four alkaline batteries for the best performance.  
Use cuatro baterías alcalinas para obtener un mejor desempeño.

- A. Do not attempt to disassemble any internal components of the lockset personally. Doing so will void the limited warranty.
- B. Do not drop or hit the lockset. Too much shock may result in permanent damage.
- C. Do not use pins or sharp objects to press on the keypad.
- D. Always create a backup of information you want to keep (such as the programming code and user codes). Please use User guide [4] as your reference.
- E. Please change programming code before operating this lockset.
- A. No intente desmontar los componentes internos del juego de cerradura usted mismo. Anulará la garantía limitada.
- B. No deje caer o golpee el juego de cerradura. Muchos golpes pueden causar daño permanente.
- C. No use clavijas u objetos afilados para oprimir el teclado.
- D. Genere siempre un respaldo de la información que desea guardar (Como los códigos de programación y códigos del usuario). Use la última página de este folleto como referencia. Utilice la Guía del usuario [4] como referencia.
- E. Cambie el código de programación antes de operar este juego de cerradura.

## CARE and MAINTENANCE / CUIDADO Y MANTENIMIENTO:

The following instructions should be followed to protect and maintain your lockset:

- A. Remove locks, or do not install locks, prior to painting your door.
- B. Periodically clean with mild soap and a soft cloth only.
- C. Do not use any chemical products containing alcohol, benzene, hydrochloric acid or nitric acid, and avoid using sharp or abrasive objects to clean this lockset.
- D. Do not let any water or liquid into lockset during installation process.
- Se deben seguir las siguientes instrucciones para proteger y mantener correctamente su juego de cerradura:
- A. Retire las cerraduras, o no instale una cerradura, antes de pintar la puerta.
- B. Limpie periódicamente con jabón y paño suaves.
- C. No use productos abrasivos o químicos que contengan alcohol, benceno, ácido clorhídrico o nítrico, y evite usar objetos afilados o abrasivos para limpiar este juego de cerradura.
- D. No permita que entre agua o cualquier líquido al juego de cerradura durante el proceso de instalación.

## 2 Pre-installation – tools Required / Hardware Included Instalación previa - Herramientas requeridas/Hardware incluido

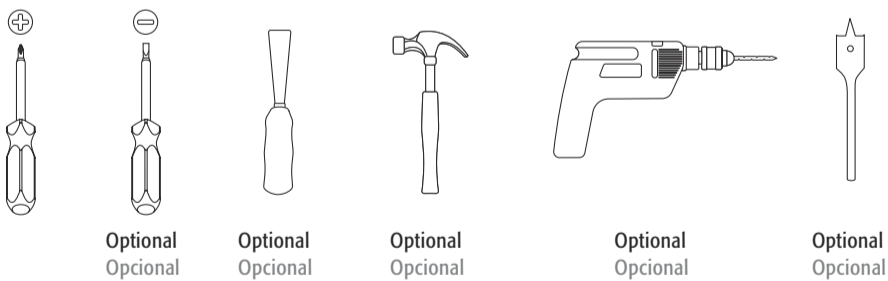

**WARNING / ADVERTENCIA:**  
If the door needs to be drilled, be familiar with how to use your drill safely, and understand all the door preparation steps before proceeding.  
Si debe perforar la puerta, familiarícese con el uso seguro del taladro y entienda todos los pasos de preparación de la puerta antes de proceder.

Part Pieza	Description Descripción	Quantity Cantidad
AA	1-1/16"(27mm) Screw / Tornillo de 1-1/16"(27mm)	2
BB	13/16"(20.5mm) Screw / Tornillo de 13/16" (20.5mm)	2
CC	3/4"(19mm) Screw / Tornillo de 3/4" (19mm)	4
DD	Catch tool / Herramienta de captura	1



Part Parte	Description Descripción	Quantity Cantidad
A	Key / Llave	2
B	Cylinder / Cilindro	1
C	Exterior Assembly/ Ensamble exterior	1
D	Power Cable/ Cable de alimentación	1
E	Latch / Pestillo	1
F	Mounting Plate / Placa de montaje	1
G	Interior Assembly / Ensamble interior	1
H	Battery Cover / Cubierta de la batería	1
I	Lever / Palanca	1
J	Strike Plate /Cerradero	1
K	Dust Box / Guardapolvo	1
L	Square or Radius Faceplate (Optional) / Placa frontal cuadrada o redonda (Opcional)	1

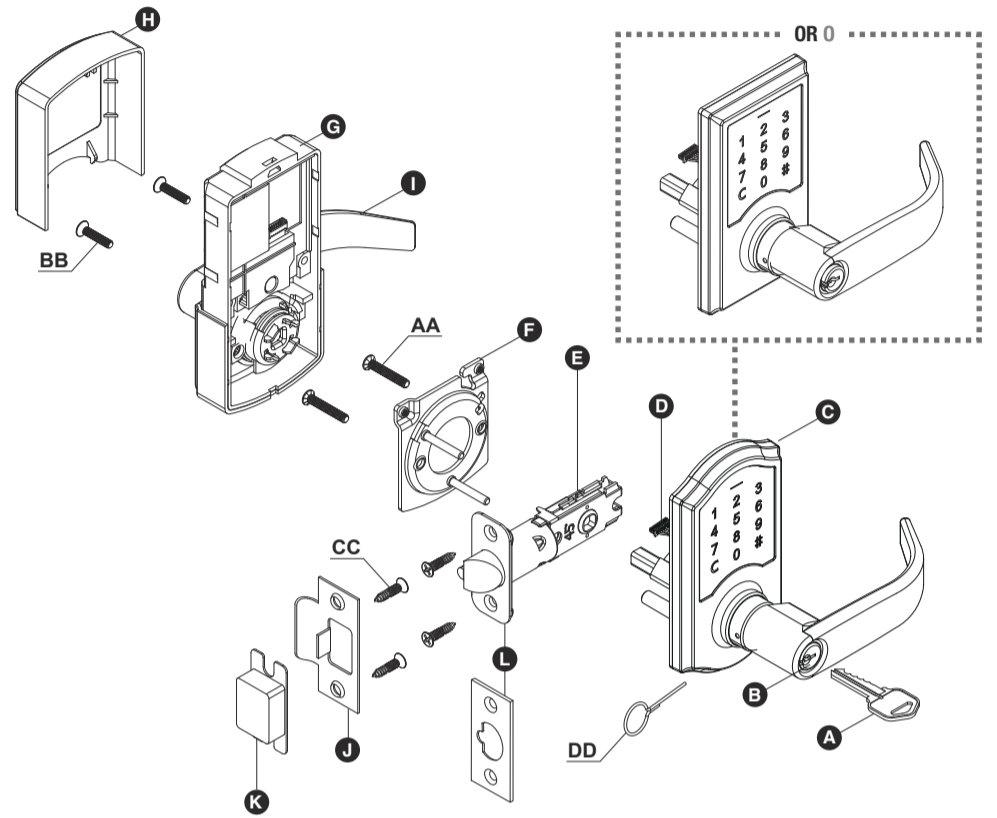

## 3 Pre-installation (Continued) – Door Preparation Instalación Previa (Continuación) - Preparación de la Puerta

**NOTE:** If your door is pre-drilled, check the hole sizes to make sure they are the proper size. If they are the proper size, skip to the Installation section.  
NOTA: Si su puerta ya está perforada, verifique el tamaño de los orificios para asegurarse de que son del tamaño correcto. Si son del tamaño correcto, pasea la sección de instalación.

- 1 Cut out TEMPLATE (reverse page) and use to mark the door, drill holes, and chisel out the mortise.  
Con la plantilla, marque la puerta y perforo lo orificios, y cincele una muesca.

**NOTE:** Drill from both sides of the door to prevent wood splitting.  
NOTA: Perfore de ambos lados para evitar dañar la madera.

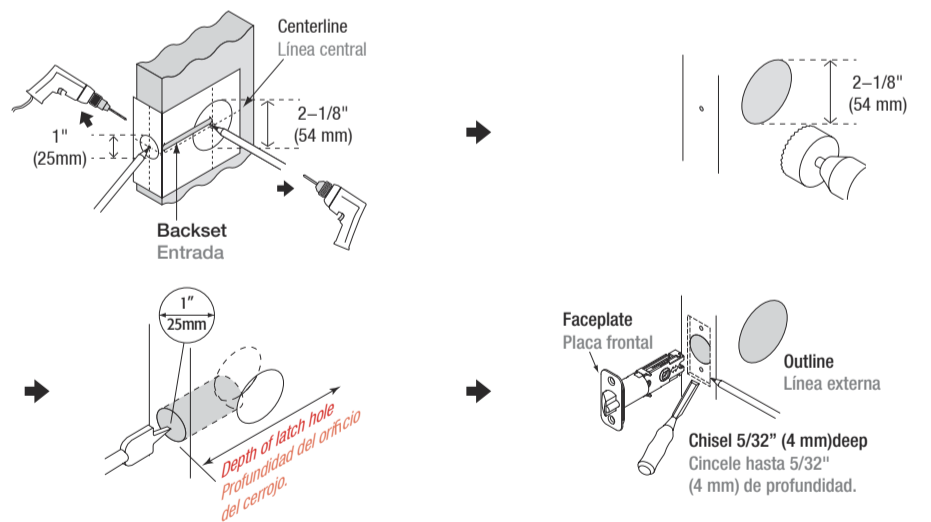

- 2 Prepare the door jamb – use the strike plate as a template to drill the latch and screw holes and chisel out the mortise. The strike plate must fit flush with the surface of the door jamb.  
Prepare el portante de la puerta: usando el cerradero como plantilla, perforo los orificios de la cerradura y el cerradero, y cincele una muesca hasta que el cerradero entre perfectamente.

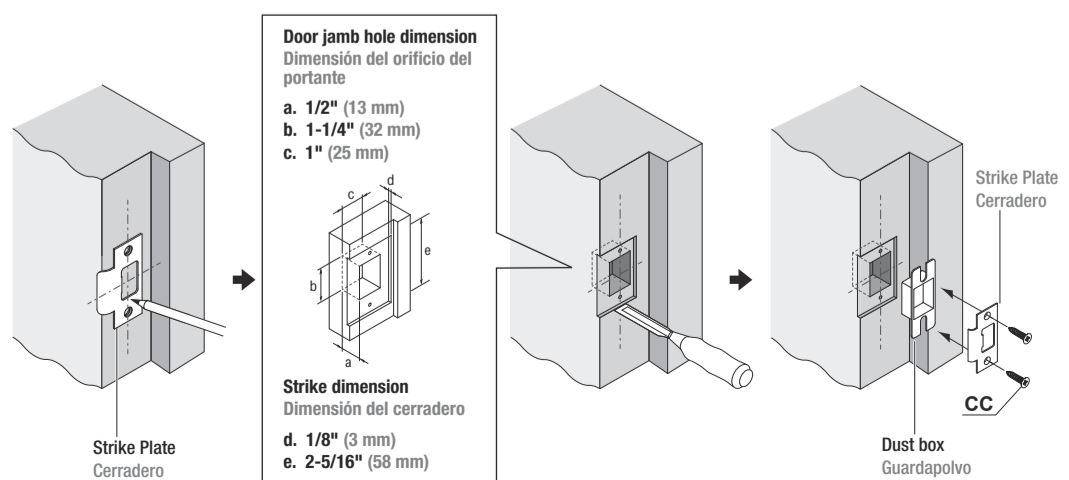

# TEMPLATE PLANTILLA



**NOTE: MEASUREMENTS BELOW ARE JUST A GUIDELINE. Please measure your door to determine the exact center of your door edge.**

**NOTA: LAS MEDIDAS DE ABAJO ÚNICAMENTE TIENEN FINES ORIENTATIVOS. Mida su puerta para determinar el centro exacto del borde de la misma.**

Drill a 1" (25 mm) diameter hole at the center of the door edge.  
Perfore un orificio de 1" (25 mm) en el centro del borde de la puerta.

2" (51 mm) 1-3/4" (45 mm) 1-9/16" (40 mm) 1-3/8" (35 mm)

Fold here. Place on the door edge.  
Doble aquí. Coloque sobre el borde de la puerta.

Ø 2-1/8" (54 mm)

Backset Entrada 2-3/8" (60 mm)

Backset Entrada 2-3/4" (70 mm)

4

## Installation Instalación

### 1 INSTALLING THE LATCH INSTALACIÓN DEL PESTILLO

A. Attach the correct faceplate  
A. Coloque la placa frontal correcta

Edge of door  
Borde de la puerta

Faceplate  
Placa frontal

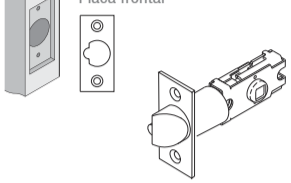

Edge of door  
Borde de la puerta

Drive-in collar  
Collarín rotativo

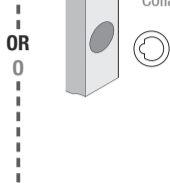

Flat head screwdriver  
Destornillador de cabeza plana

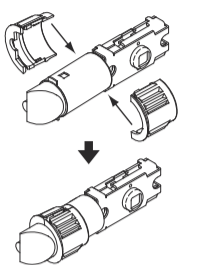
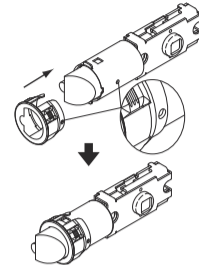
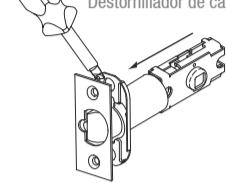

B. Set the latch backset  
B. Coloque la entrada del cerrojo

**CAUTION: Be sure the latch cam is upright before making any backset adjustment.**  
**ADVERTENCIA: Asegúrese de que la leva del pestillo está en posición vertical antes de ajustar la entrada.**

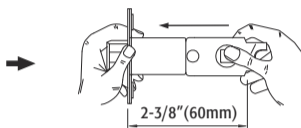
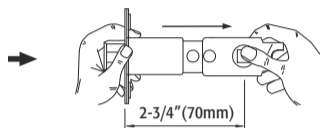
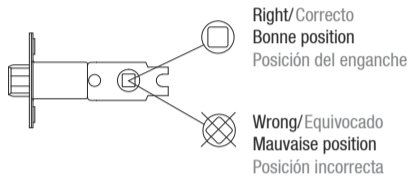

C. Install the latch  
C. Instale el pestillo

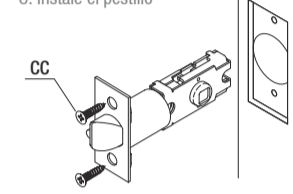

Drive-in latch  
Pestillo rotativo

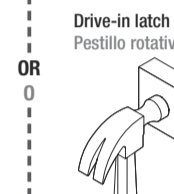

Tap latch flush  
Coloque el pestillo

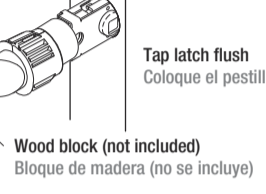

### 2 INSTALLING THE EXTERIOR LOCK ASSEMBLY INSTALACIÓN DEL CONJUNTO DE BLOQUEO EXTERIOR

How to determine if your door is a Right Swing or Left Swing door? While facing the door, if the door hinges are on the right side of the door, you have a Right Swing Door. If the hinges are on the left side of the door, you have a Left Swing Door.

¿Cómo determinar si su puerta es batiente a la derecha o a la izquierda? Al mirar hacia la puerta, si las bisagras de la puerta están en el lado derecho de la puerta, tiene una puerta batiente derecha. Si las bisagras están en el lado izquierdo de la puerta, tiene puerta batiente izquierda.



The lock ships default for Right Swing Doors. You may skip STEP 4-2-A if your door is a Right Swing Door. To change your door handle orientation for a Left Swing Door, please continue reading.

La cerradura se envía por defecto para las puertas batientes derechas. Puede omitir el PASO 4-2-A si su puerta es una puerta batiente derecha. Para cambiar la orientación de la manija de la puerta para una puerta batiente izquierda, continúe leyendo.

A. Changing handle orientation for left swing doors

A. Cambio de orientación de la manija para puertas batientes izquierdas

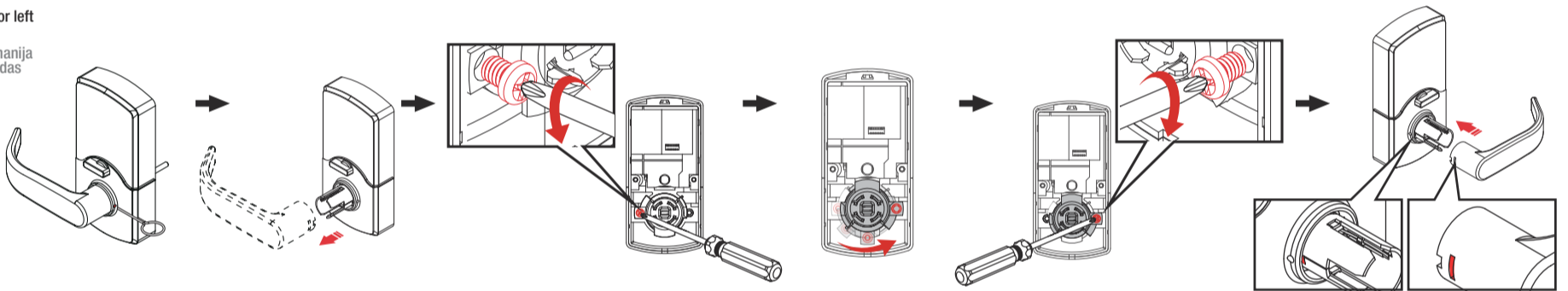

Exterior assembly  
Montaje exterior

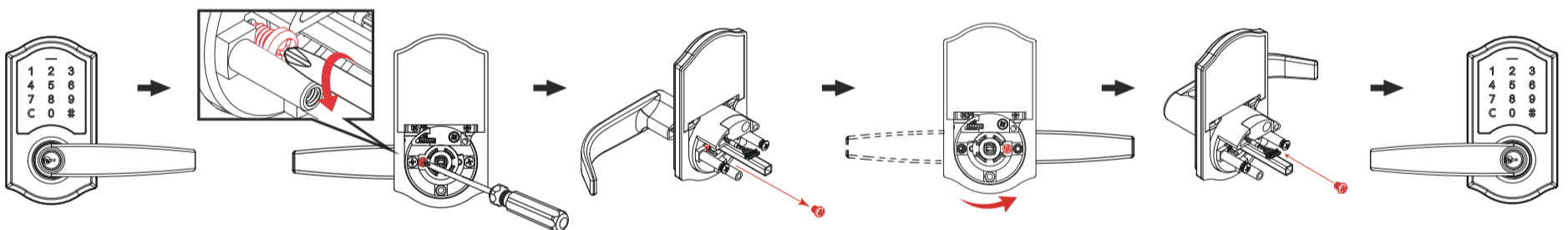

B. Install the lock assemblies

B. Instale los ensambles de la cerradura

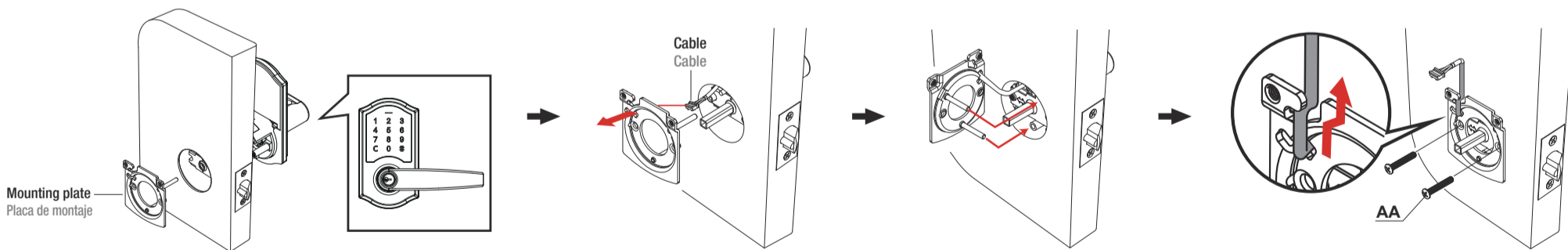

### 3 INSTALLING THE INTERIOR LOCK ASSEMBLY INSTALACIÓN DEL CONJUNTO DE BLOQUEO INTERIOR

